

ISTRUZIONI PER L'INSTALLAZIONE.
 INSTALLATION INSTRUCTIONS.
 INSTALLATIONSANLEITUNG.
 INSTRUCTIONS POUR L'INSTALLATION.
 INSTRUCCIONES PARA LA INSTALACION.

RICAMBI - SPARE PARTS - ERZATZEILE - RECHANGÉES - RECAMBIOS

ART. 6668

Cod.: F0152

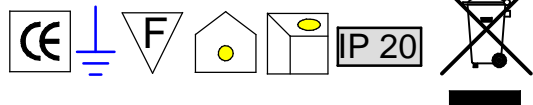
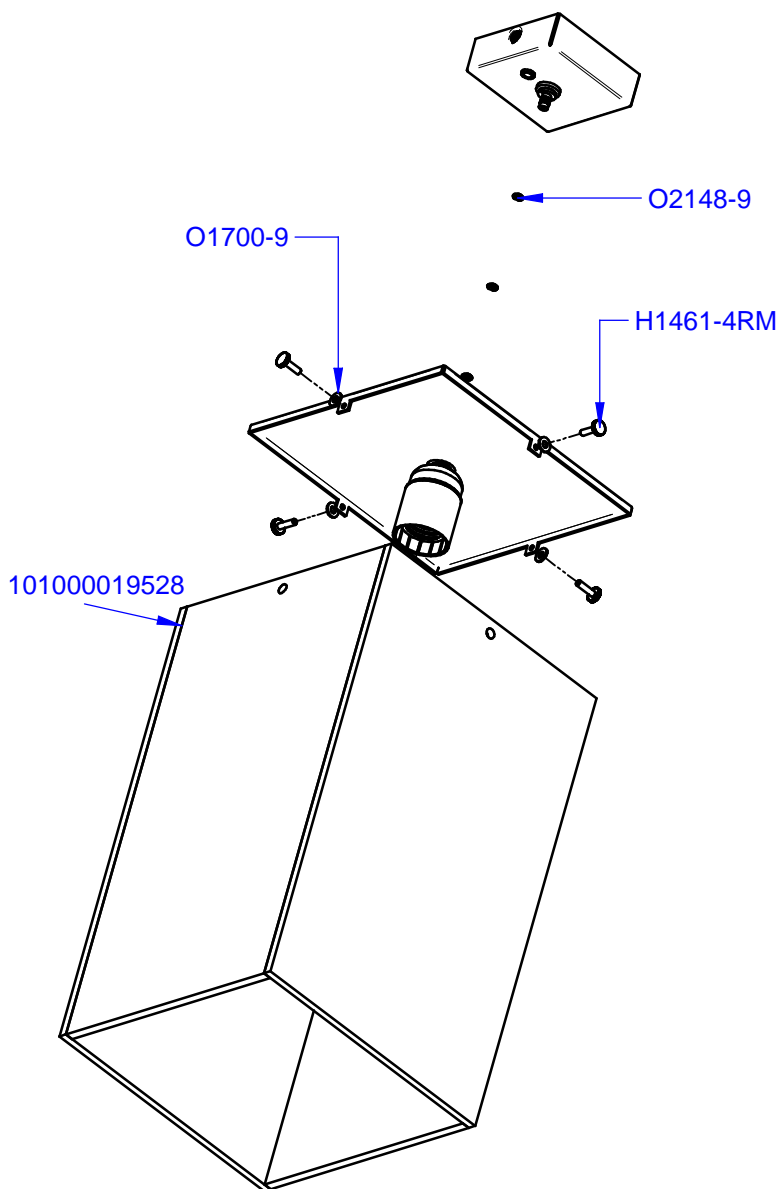
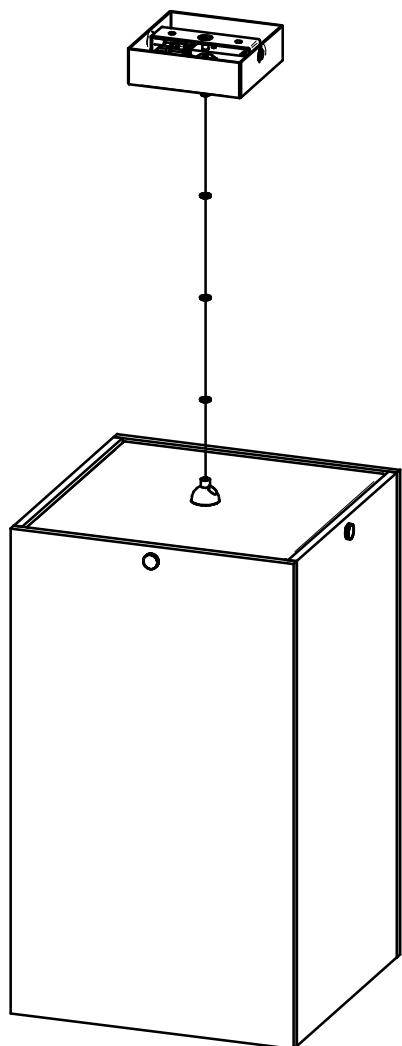

SOSP. VETRO QUADRO 1xE27 100W Serie : BOX

Per resi e ricambistica
 For returned items and spare parts
 Por devoluciones y repuestos
 Für Warenrückgabe und Ersatzteile
 Pour restitutions et pièces de rechange

e-mail.:assistenza@linealight.com
 □□□claims@linealight.com
 fax: +039.0423.786900

ART. 6668

Cod.: F0152

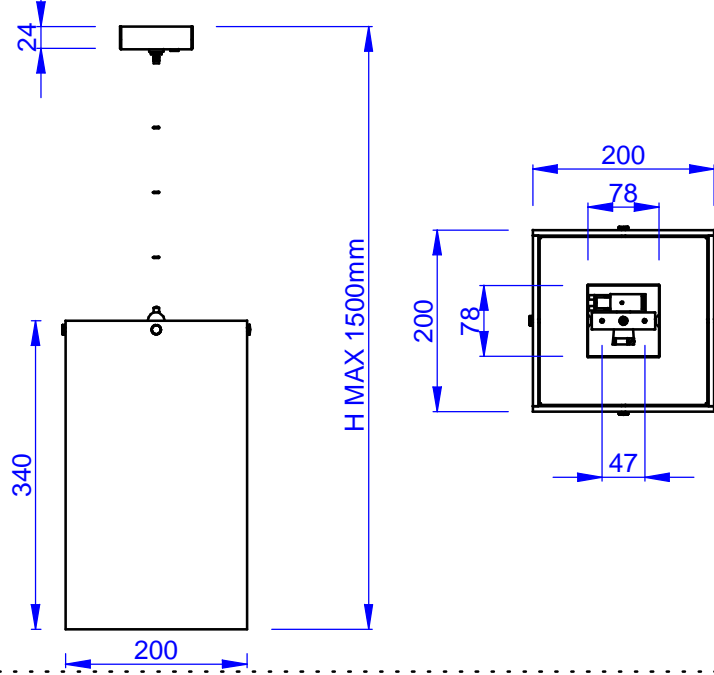
LineaLight®**Caratteristiche di sicurezza:**

Apparecchio costruito secondo le norme europee di sicurezza EN60598. La sicurezza è garantita solo se l'apparecchio viene installato e usato in modo appropriato in base alle relative istruzioni. Conservare con cura queste istruzioni per ogni ulteriore consultazione.

Avvertenze:

Prima di qualunque intervento togliere tensione. L'installazione deve essere effettuata da installatori qualificati nel pieno rispetto della normativa CEI64-8. Se il cavo flessibile esterno di questo apparecchio viene danneggiato, deve essere sostituito dal costruttore o dal suo servizio assistenza o da personale qualificato equivalente, al fine di evitare pericoli. Apparecchio adatto solo per usi interni.

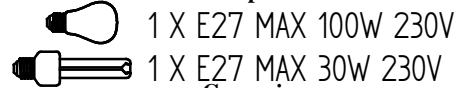
Lampade:

1 X E27 MAX 100W 230V

1 X E27 MAX 30W 230V

Garanzia:

Tutti i prodotti LineaLight sono costruiti e sottoposti a procedure di collaudo e sono garantiti anni da difetti di fabbricazione secondo la normativa vigente.

LineaLight Treviso, Italy.

I testi e le immagini sono protetti da diritto d'autore.

Riproduzione non autorizzata

Sicherheitseigenschaften

Das Gerät entspricht in seiner Bauweise den Vorgaben der europäischen Norm für Gerätesicherheit EN60598. Für die Sicherheit ist nur dann garantiert, wenn das Gerät korrekt und unter Beachtung der entsprechenden Montageanleitung installiert wird. Die vorliegende Bedienungsanleitung sorgfältig aufbewahren, damit jederzeit ein Nachschlagen möglich ist.

Anweisungen

Vor jedem Eingriff die Spannung abschalten. Der Einbau muss nach der vollen Einhaltung der Norm CEI64-8 von qualifizierten Installateuren vorgenommen werden. Wenn das biegsames Außenkabel beeinträchtigt wird, muss es vom Hersteller oder von seinem Kundendienst oder von qualifiziertem Personal ersetzt werden, um jede Gefahr zu vermeiden. Dieses Gerät ist nur für Innenraumgebrauch geeignet.

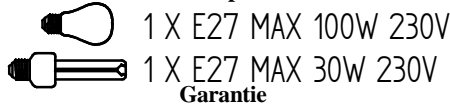
Lampen

1 X E27 MAX 100W 230V

1 X E27 MAX 30W 230V

Garantie

Alle Linea Light Produkte sind hergestellt und geprüft und werden jahrelang von Fabrikationsfehler laut Gesetz garantiert.

LineaLight Treviso, Italien

Texte und Bilder sind vom Urheberrechte geschützt. Nachbildung verboten

Safety Information :

Appliance made in compliance with the EN60598 European safety standards. Safety is guaranteed only if the appliance is installed and used in a proper way following its instructions.

Please keep these instructions for further information.

Warning:

Before doing any action, please have the main power supply switched-off. Installation must be effected by a qualified person and in strictly accordance to the norm CEI64-8. Should the external cable be damaged, please have it duly replaced by the manufacturer or by any authorized member, in order to avoid any trouble. Luminaire suitable for indoor use only.

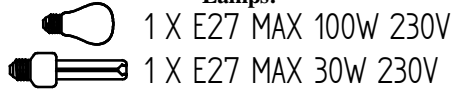
Lamps:

1 X E27 MAX 100W 230V

1 X E27 MAX 30W 230V

Warranty:

All the Linea Light products are made and tested in order to avoid any manufacturing defect and the corresponding period of warranty is provided in according to the current law.

LineaLight Treviso, Italy.

Text and images are protected by copyright
any reproduction is forbidden, unless previously authorized

Rev: 00

Características de seguridad

Dispositivo fabricado según la normativa europea de seguridad EN60598. Se garantiza la seguridad sólo si el dispositivo se instala y utiliza de manera apropiada y según las instrucciones relativas. Se recomienda conservar atentamente estas instrucciones para futura referencia.

Avvertencias

Antes de intervenir quitar tensión. La instalación del aparato tiene que ser efectuada solamente de instaladores calificados y con boletín cumpliendo normativa CEI64-8. Si el cable flexible se daña será necesario sustituir el mismo por parte del proveedor o por asistencia calificadas equivalente, al fin de no tener peligros. Aparato para uso en interiores.

Bombillas

1 X E27 MAX 100W 230V

1 X E27 MAX 30W 230V

Garantía

Todos los artículos de lineLight están Testados antes de ser comercializados. Según normativa vigente la garantía es de 2 años.

LineaLight Treviso, Italia.

Los textos y las imágenes están protegidas y son de propiedad de LineaLight S.r.L.

Reproducción no autorizada

Caractéristiques de sécurité

Appareil fabriqué suivant les normes européennes sur la sécurité EN 60598. La sécurité est garantie seulement si l'appareil est installé et utilisé de façon appropriée selon les instructions reportées. Conserver soigneusement la notice pour toute consultation ultérieure.

Attention

Avant intervention couper la tension. L'installation doit être effectuée par des installateurs qualifiés en respect de la réglementation CEI64-8. Si le câble flexible extérieur de cet appareil est endommagé, Celui-ci doit être remplacé par le fabricant ou son service assistance ou personnel qualifié équivalent afin d'éviter tout danger. Appareil adapté seulement pour une utilisation en interne.

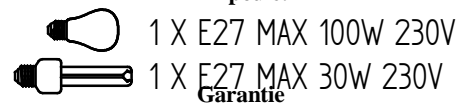
Ampoule:

1 X E27 MAX 100W 230V

1 X E27 MAX 30W 230V

Garantie

Tous les produits LineaLight sont construits et soumis à des Test et sont garantis de défauts de fabrication selon la réglementation en vigueur.

LineaLight Treviso, Italy.

Les tests et images sont protégées par des droits d'auteurs.
Reproduction non autorisées

Pag. 2

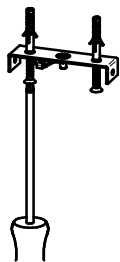

FISSARE LA STAFFA A SOFFITTO
ATTACH/FIX THE BRACKET TO THE CEILING
Den Bügel an der Decke befestigen
FIJAR LA ABRAZADERA AL TECHO
Fixer l'étrier au plafond

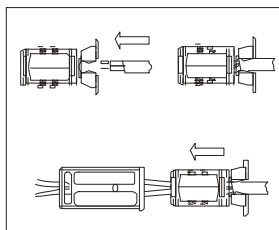
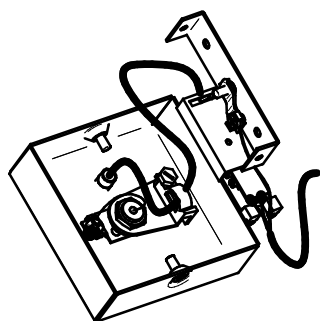

CABLARE LA SOSPENSIONE
WIRE THE suspension
Die Aufhängung verkabeln
CABLEAR LA SUSPENSIÓN
Câbler la suspension

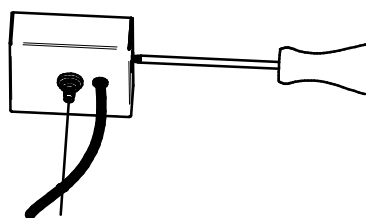

CHIUDERE LA SCATOLA COPRIFILO SERRANDO LE VITI LATERALI
FASTEN SIDE SCREWS TO CLOSE LAMP CASING
Die Kabeldose schließen und dazu die seitlichen Schrauben anziehen
CERRAR LA CAJA CUBRE-HILO, APRETANDO LOS TORNILLOS LATERALES
Fermer la boîte couvre-fil en serrant les vis latérales

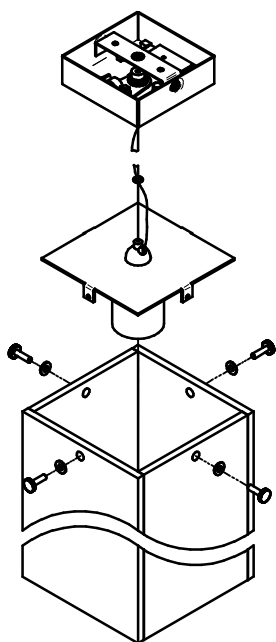

- Montaggio del vetro
- Fix the glass
- Montage du verre
- Glaseinbau
- Montaje cristal