

**ISTRUZIONI PER L'INSTALLAZIONE.  
INSTALLATION INSTRUCTIONS.  
INSTALLATIONSANLEITUNG.  
INSTRUCTIONS POUR L'INSTALLATION.  
INSTRUCCIONES PARA LA INSTALACION.**

RICAMBI - SPARE PARTS - ERZATZEILE - RECHANGÉES - RECAMBIOS

## ART. 6617

Cod.: F0118

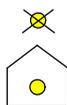
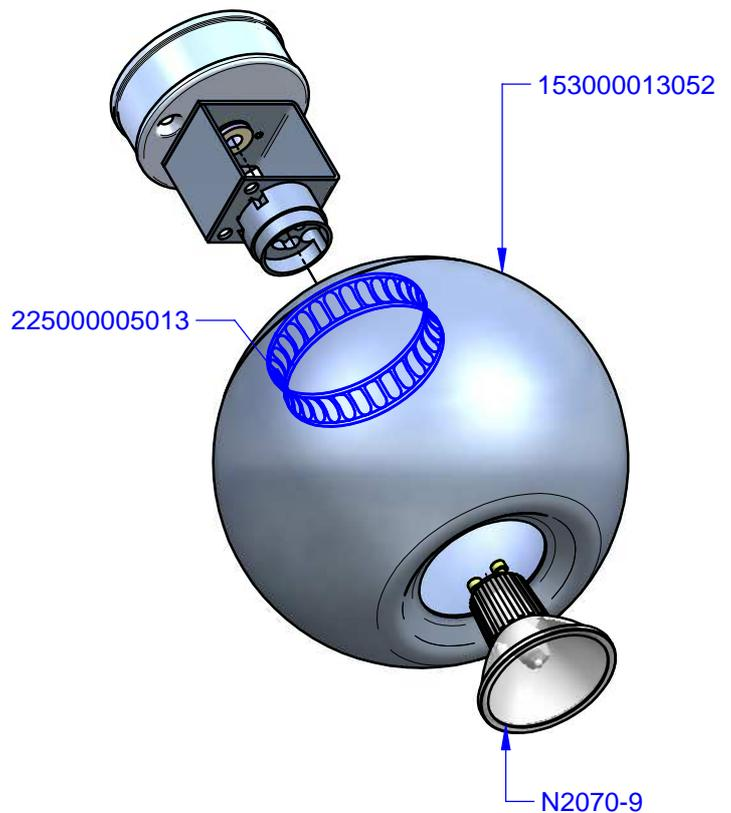
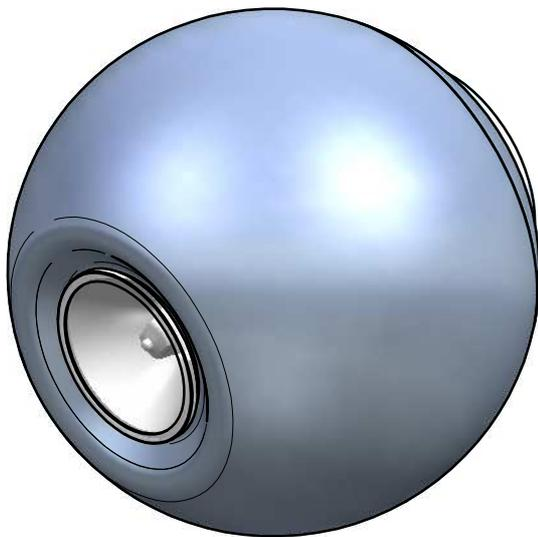

### PLAF.SFERA MONOEM. 1xGU10 50W B.CO Serie : PELOTA

Per resi e ricambistica  
For returned items and spare parts  
Por devoluciones y repuestos  
Für Warenrückgabe und Ersatzteile  
Pour restitutions et pièces de rechange

e-mail.:assistenza@linealight.com  
claims@linealight.com  
fax: +039.0423.786900

ART. 6617

Cod.: F0118

LineaLight®

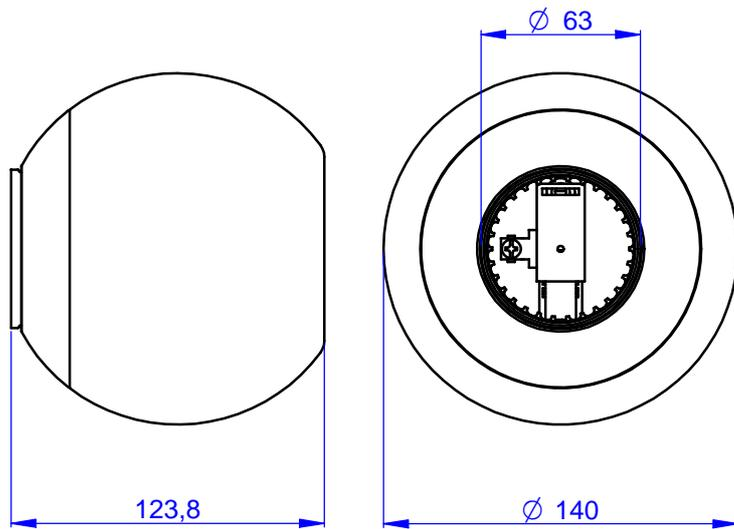

#### Caratteristiche di sicurezza:

Apparecchio costruito secondo le norme europee di sicurezza EN60598. La sicurezza è garantita solo se l'apparecchio viene installato e usato in modo appropriato in base alle relative istruzioni. Conservare con cura queste istruzioni per ogni ulteriore consultazione.

#### Avvertenze:

Prima di qualunque intervento togliere tensione. L'installazione deve essere effettuata da installatori qualificati nel pieno rispetto della normativa CEI64-8. Se il cavo flessibile esterno di questo apparecchio viene danneggiato, deve essere sostituito dal costruttore o dal suo servizio assistenza o da personale qualificato equivalente, al fine di evitare pericoli. Apparecchio adatto solo per usi interni.

#### Lampade:

1 x GU10 50W

#### Garanzia:

Tutti i prodotti LineaLight sono costruiti e sottoposti a procedure di collaudo e sono garantiti anni da difetti di fabbricazione secondo la normativa vigente.

**LineaLight Treviso, Italy.**

I testi e le immagini sono protetti da diritto d'autore.

Riproduzione non autorizzata

#### Sicherheitseigenschaften

Das Gerät entspricht in seiner Bauweise den Vorgaben der europäischen Norm für Gerätesicherheit EN60598. Für die Sicherheit ist nur dann garantiert, wenn das Gerät korrekt und unter Beachtung der entsprechenden Montageanleitung installiert wird. Die vorliegende Bedienungsanleitung sorgfältig aufbewahren, damit jederzeit ein Nachschlagen möglich ist.

#### Anweisungen

Vor jedem Eingriff die Spannung abschalten. Der Einbau muss nach der vollen Einhaltung der Norm CEI64-8 von qualifizierten Installateuren vorgenommen werden. Wenn das biegsame Außenkabel beeinträchtigt wird, muss es vom Hersteller oder von seinem Kundendienst oder von qualifiziertem Personal ersetzt werden, um jede Gefahr zu vermeiden. Dieses Gerät ist nur für Innenraumgebrauch geeignet.

#### Lampen

1 x GU10 50W

#### Garantie

Alle Linea Light Produkte sind hergestellt und geprüft und werden jahrelang von Fabrikationsfehler laut Gesetz garantiert.

**LineaLight Treviso, Italien**

Texte und Bilder sind vom Urheberrechte geschützt. Nachbildung verboten

#### Safety Information :

Appliance made in compliance with the EN60598 European safety standards. Safety is guaranteed only if the appliance is installed and used in a proper way following its instructions.

Please keep these instructions for further information.

#### Warning:

Before doing any action, please have the main power supply switched-off. Installation must be effected by a qualified person and in strictly accordance to the norm CEI64-8. Should the external cable be damaged, please have it duly replaced by the manufacturer or by any authorized member, in order to avoid any trouble. Luminaire suitable for indoor use only.

#### Lamps:

1 x GU10 50W

#### Warranty:

All the Linea Light products are made and tested in order to avoid any manufacturing defect and the corresponding period of warranty is provided in according to the current law.

**LineaLight Treviso, Italy.**

Text and images are protected by copyright

any reproduction is forbidden, unless previously authorized

Rev: 00

#### Características de seguridad

Dispositivo fabricado según la normativa europea de seguridad EN60598. Se garantiza la seguridad sólo si el dispositivo se instala y utiliza de manera apropiada y según las instrucciones relativas. Se recomienda conservar atentamente estas instrucciones para futura referencia.

#### Avvertencias

Antes de intervenir quitar tensión. La instalación del aparato tiene que ser efectuada solamente de instaladores calificados y con boletín cumpliendo normativa CEI64-8. Si el cable flexible se daña será necesario sustituir el mismo por parte del proveedor o por asistencia calificadas equivalente, al fin de no tener peligros. Aparato para uso en interiores.

#### Bombillas

1 x GU10 50W

#### Garantía

Todos los artículos de lineLight están Testados antes de ser comercializados. Según normativa vigente la garantía es de 2 años.

**LineaLight Treviso, Italia.**

Los textos y las imágenes están protegidas y son de propiedad de

LineaLight S.r.L.

Riproduzione non autorizzata

#### Caractéristiques de sécurité

Appareil fabriqué suivant les normes européennes sur la sécurité EN 60598. La sécurité est garantie seulement si l'appareil est installé et utilisé de façon appropriée selon les instructions reportées. Conserver soigneusement la notice pour toute consultation ultérieure.

#### Attention

Avant intervention couper la tension. L'installation doit être effectuées par des installateurs qualifiés en respect de la réglementation CEI64-8. Si le câble flexible extérieur de cette appareil est endommagé, Clui-ci doit être remplacé par le fabriquant ou de son service assistance ou de personnel qualifié équivalent afin d'éviter tout dangers. Appareil adapté seulement pour une utilisation en interne.

#### Ampoule:

1 x GU10 50W

#### Garantie

Tous les produits LineaLight sont construits et soumis à des Test et sont garantis de défauts de fabrication selon la réglementation en vigueur.

**LineaLight Treviso, Italy.**

Les tests et images sont protégées par des droits d'auteurs.

Riproduzione non autorizzata

Pag. 2

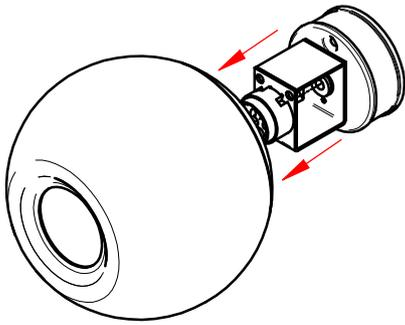

Togliere la sfera dalla montatura  
Remove sphere from fixture  
Enlever la sphère de la monture  
Quitar la esfera de la montura  
Die Kugel von der Fassung  
abnehmen.

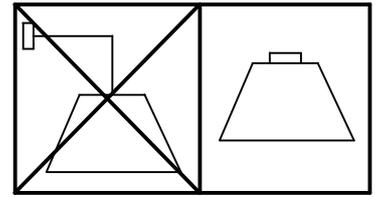

Cablaggio articolo  
Wiring  
Electrification  
Verkabelung  
Cablaje articulo

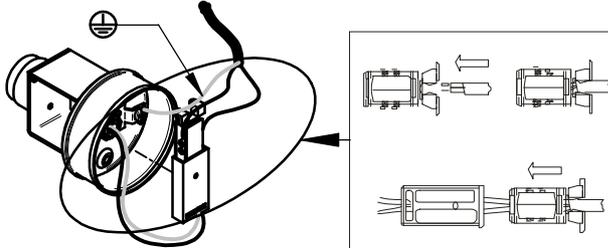

Attenzione: la molla deve essere  
nella sede, altrimenti inserirla  
come da disegno  
Warning: check that the spring is  
in place. if not, insert it as shown  
in the figure

Attention: le ressort doit être à sa  
place sinon le positionner en  
suivant les indications du dessin  
Achtung: die Feder muss in ihrem  
Sitz sitzen. Andernfalls die Feder  
wie auf der Abbildung einsetzen  
Atención: el muelle tiene que estar  
en su lugar en caso contrario  
insertarlo como se muestra en la  
figura

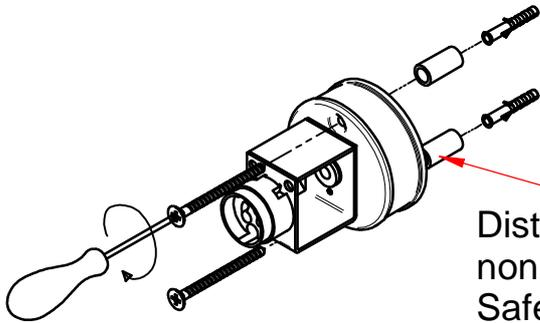

Montaggio a muro  
Fix on a wall  
Montage au mur  
Deckeneinbau  
Montaje de pared

Distanziale di sicurezza per  
non spellare i cavi  
Safety distance to avoid  
stripping cables  
Entretoise de sécurité pour  
ne pas écorcher les fils  
Distanciador de seguridad  
para  
no pelar los cables  
Distanzstück, das die Kabel  
vor Abrieb schützt

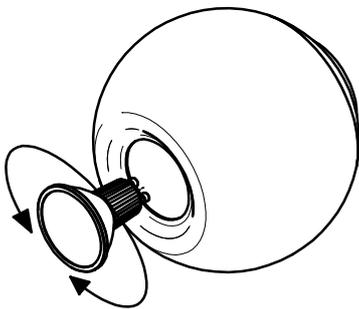
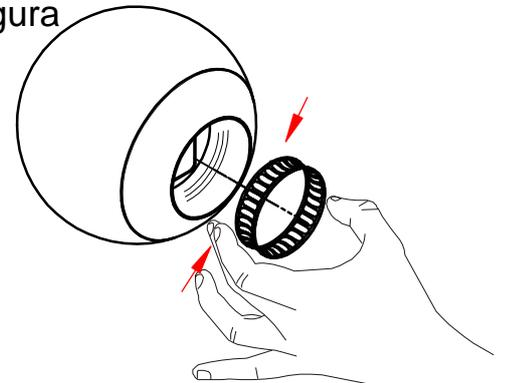

Chiudere la sfera  
Close sphere  
Fermer la sphère  
Cerrar la esfera  
Die Kugel wieder auf  
die Fassung stecken

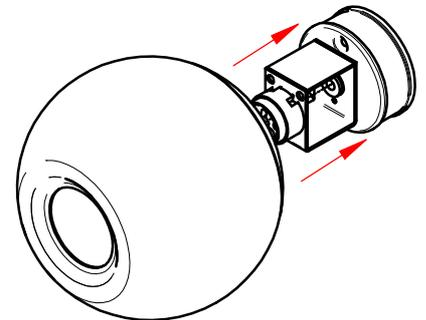

Montaggio lampadina  
Insert the lamp  
Monter l'ampoule  
Das leuchtmittel einbauen  
Poner la lampara

Possibilità di rotazione  
Rotation possibility  
Possibilité de rotation  
Posibilidad de rotación  
Die Kugel kann gedreht werden

